

Установка блока двигателя

!!! ВНИМАНИЕ

Во время смазки шлицов торсионного вала не допускать попадания смазки на торец торсионного вала. Смазка на торце создаст давление вниз на вал при установке редуктора и приведет к тому, что ведущая шестерня торсионного вала будет заклинить с шестерней переднего хода. В результате может произойти повреждение шестерен или их отказ.

1. Установить блок двигателя и новую прокладку на основание. Затянуть болты крепления блока двигателя с указанным усилием.

ВАЖНО: Если шлицы коленвала не совмещаются со шлицами торсионного вала, переключить редуктор на передачу переднего хода, установить гребной винт на вал гребного винта и повернуть его против часовой стрелки. Это позволит совместить шлицы.

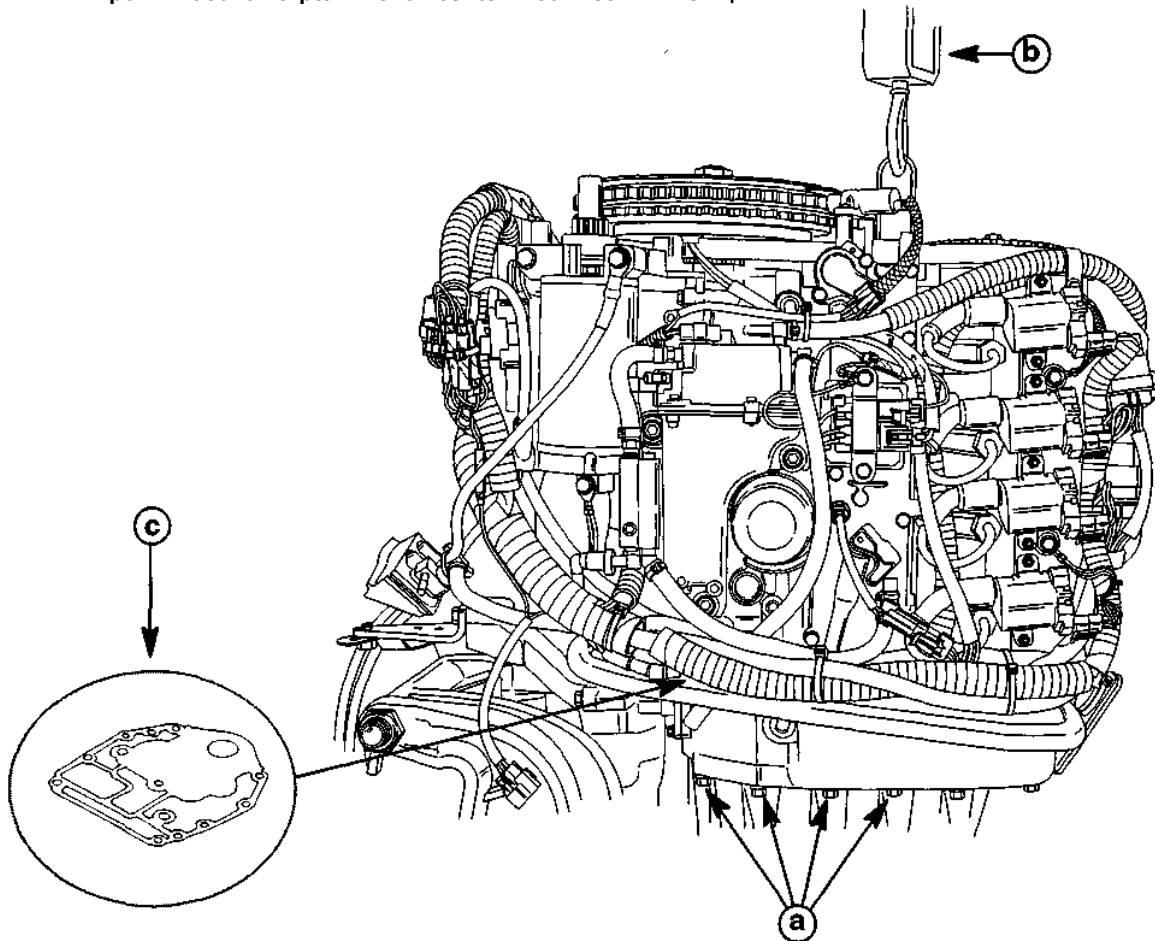

- a – Болты крепления блока двигателя (по 4 с каждой стороны) M8 x 110
- b – Крюк подъемного механизма
- c – Прокладка основания

Усилие затягивания болтов блока двигателя

33 фунт.-фут. (44.7 Н-м)